

**PICADOR DE CARNE CAF 9 INOX**

## INFORMACOES TECNICAS

ALTURA.....325mm  
 LARGURA.....225mm  
 COMPRIMENTO.....540mm  
 PESO LIQUIDO .....22 KG  
 PRODUÇÃO APROXIMADA.....80 KG/H  
 CONSUMO DE ENERGIA .....0,368 KW/HORA  
 VOLTAGEM DO MOTOR.....110/220 VOLTS  
 MOTOR 1/2 CV - 4 POLOS MONOFASICO 50 ou 60 HZ

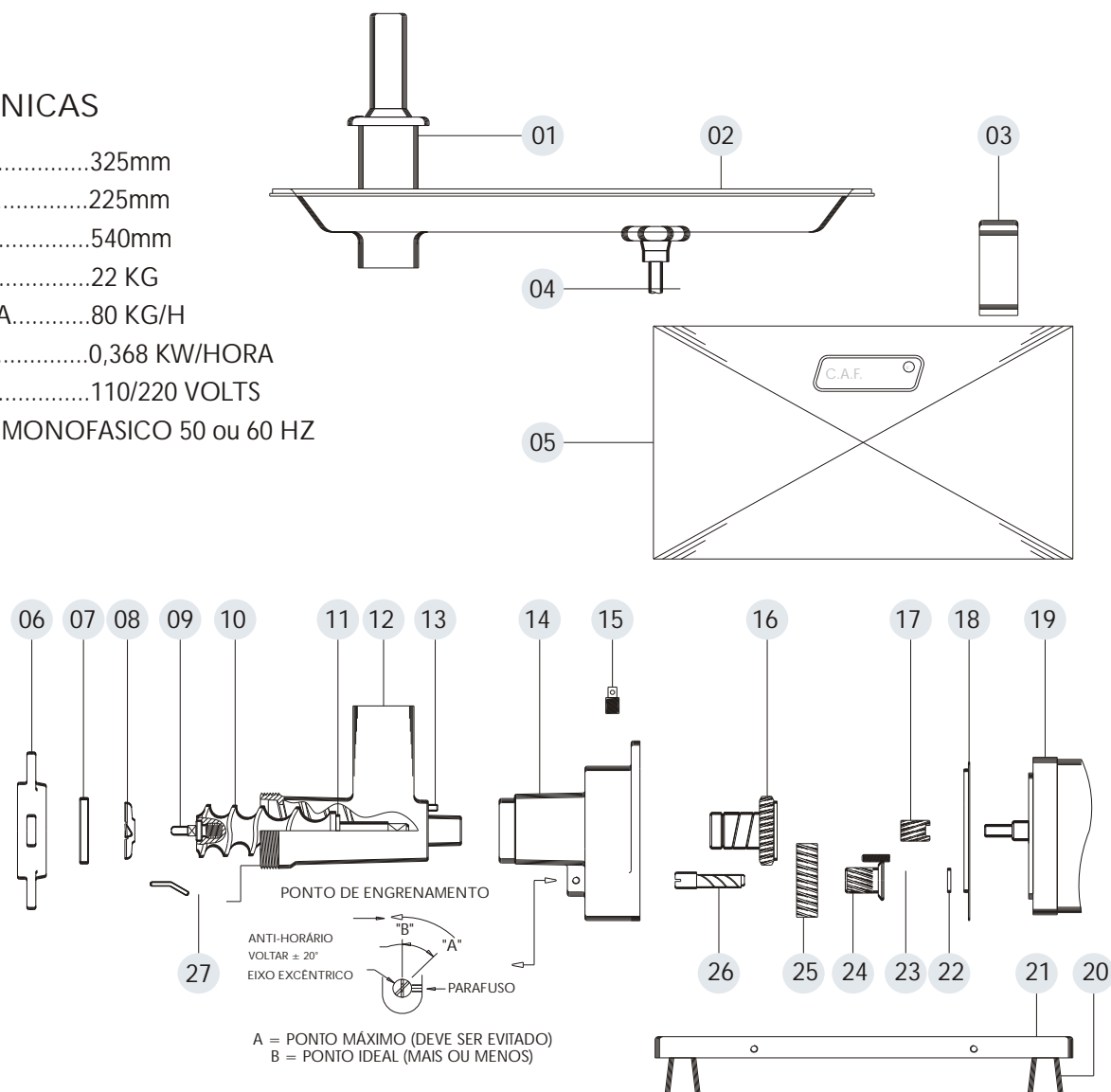

## LEGENDA (COMPONENTES DE REPOSICAO DO PICADOR CAF 9 INOX)

- |                              |  |
|------------------------------|--|
| 01 SOQUETE                   | 15 BUJÃO RESPIRO DO ÓLEO (FURADO)        |
| 02 BANDEJA INOX (2,5 LITROS) | 16 ENGR. 39 (60 HZ) - 36 (50 HZ) C/CUBO  |
| 03 SUPORTE DA BANDEJA        | 17 ENGR. DE 10 DENTES MOTORA             |
| 04 MANÍPULO                  | 18 ANEL DO CARTER                        |
| 05 CAPA DE PROTEÇÃO (INOX)   | 19 MOTOR                                 |
| 06 VOLANTE                   | 20 PÉ (PVC)                              |
| 07 DISCO 9 (FURO 5mm)        | 21 BASE                                  |
| 08 CRUZETA                   | 22 ARRUELA DO EIXO EXCÊNTRICO            |
| 09 PINO DO CARACOL           | 23 PARAFUSO (CHAVETA)                    |
| 10 CARACOL                   | 24 ENGR. 13 (60 HZ) - 15 (50 HZ) INTERM. |
| 11 ARRUELA DO CARACOL        | 25 ENGR. DE 42 DENTES (CELERON)          |
| 12 BOCAL                     | 26 EIXO EXCÊNTRICO                       |
| 13 TRAVA DO BOCAL            | 27 CHAVETA (TRAVA DO DISCO)              |
| 14 CARTER (CAIXA ENGR)       |  |