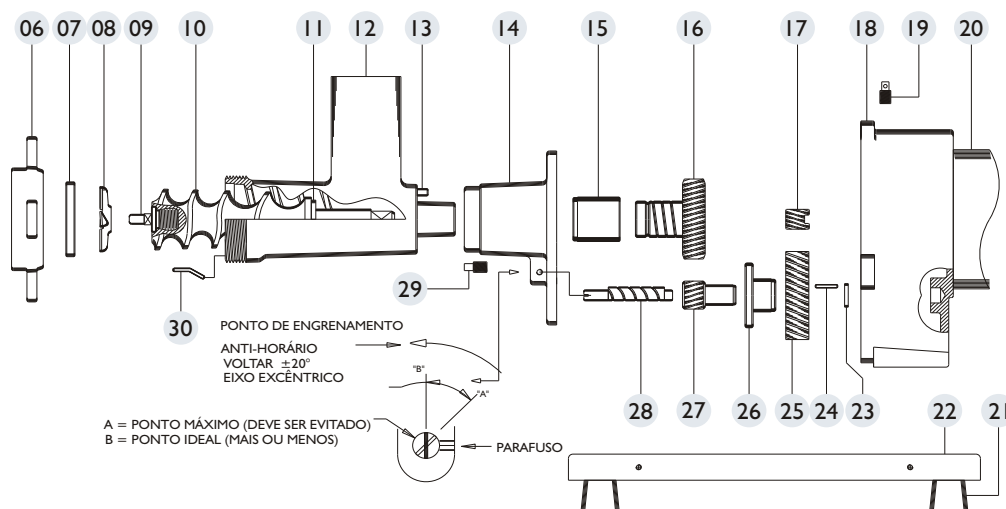
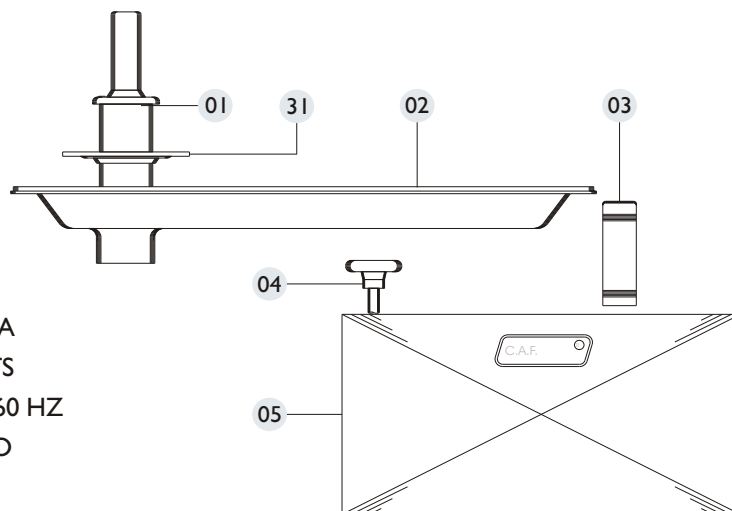

PICADOR DE CARNE CAF 22 INOX**INFORMAÇÕES TÉCNICAS**

ALTURA.....415mm
 LARGURA.....315mm
 COMPRIMENTO.....715mm
 PESO LIQUIDO43 KG
 PRODUÇÃO APROXIMADA.....300 KG/H
 CONSUMO DE ENERGIA0,92 KW/HORA
 VOLTAGEM DO MOTOR.....110/220 VOLTS
 MOTOR 1,25 CV - 4 POLOS MONOFASICO 50 ou 60 HZ
 NOTA: AS PEÇAS 07-08 SÃO FABRICADAS EM AÇO TRATADO ou AÇO INOX

**COMPONENTES DO PICADOR CAF 22 INOX)**

01	SOQUETE	17	ENGR. 16 DENTES MOTORA
02	BANDEJA INOX (VOL. 6 LITROS)	18	CARTER (CAIXA ENGR)
03	SUPORTE DA BANDEJA	19	BUJÃO RESPIRO DO OLEO (FURADO)
04	MANÍPULO	20	MOTOR
05	CAPA DE PROTEÇÃO (INOX)	21	PÉ (PVC)
06	VOLANTE	22	BASE
07	DISCO (FURO 5mm)	23	ARRUELA DO EIXO EXCÊNTRICO
08	CRUZETA	24	CHAVETA
09	PINO DO CARACOL	25	ENGR. 60 DENTES (CELERON)
10	CARACOL	26	FRANGE
11	ARRUELA DO CARACOL	27	ENGR. 15 (60 HZ) - 17 (50 HZ) INTERM.
12	BOCAL	28	EIXO EXCENTRICO
13	TRAVA DO BOCAL	29	BUJÃO NIVEL DO OLEO (S/FURO)
14	FRENTE	30	CHAVETA (TRAVA DO DISCO)
15	BUCHA DA FRENTE	31	PROTETOR DA BANDEJA
16	ENGR. 47 (60 HZ) - 45 (50 HZ) C/CUBO		