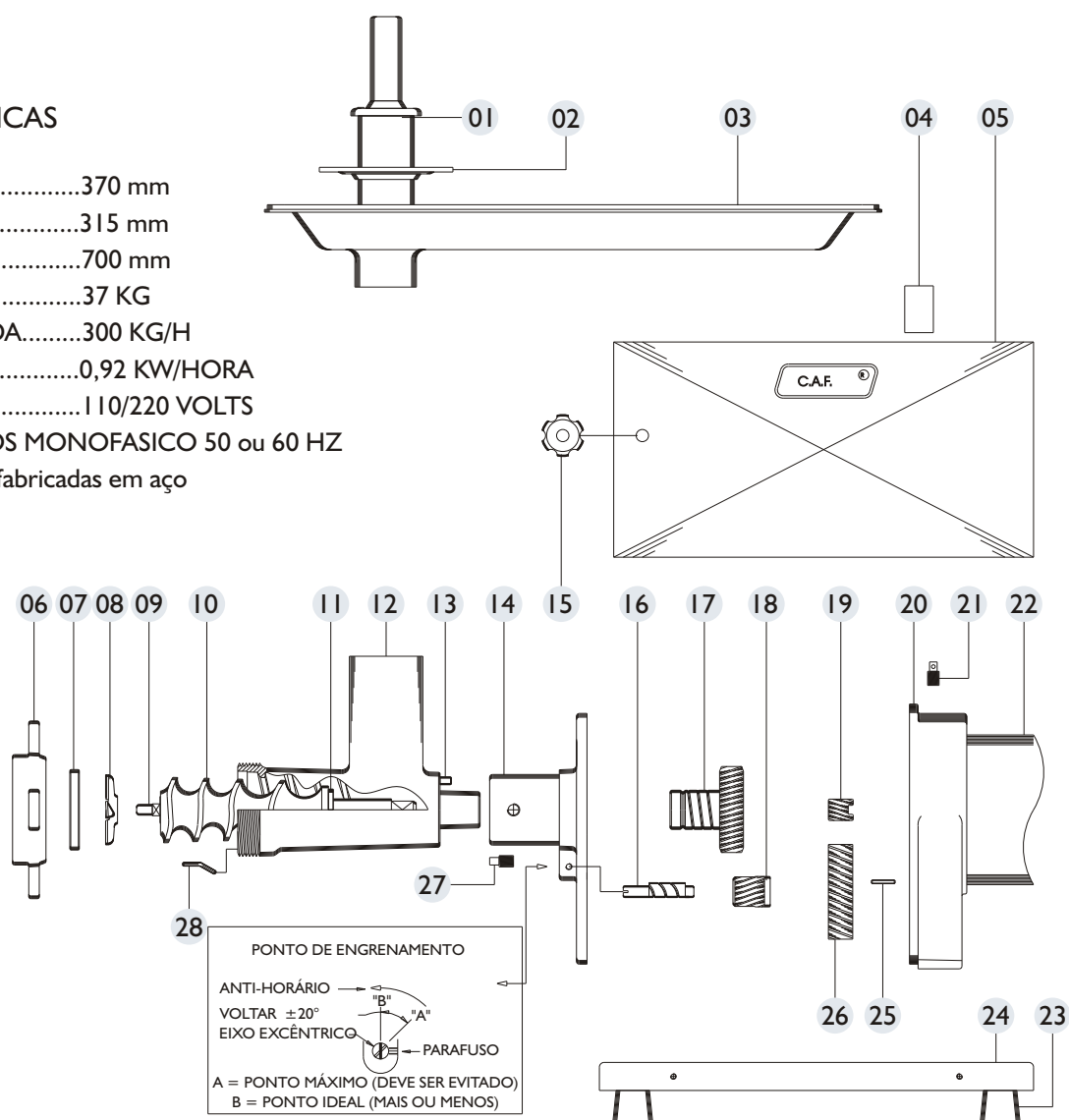

PICADOR DE CARNE CAF 22 STANDARD (22 STB)**INFORMAÇÕES TÉCNICAS**

ALTURA.....370 mm
 LARGURA.....315 mm
 COMPRIMENTO.....700 mm
 PESO LIQUIDO37 KG
 PRODUÇÃO APROXIMADA.....300 KG/H
 CONSUMO DE ENERGIA0,92 KW/HORA
 VOLTAGEM DO MOTOR.....110/220 VOLTS
 MOTOR 1,25 CV - 4 POLOS MONOFASICO 50 ou 60 HZ

Nota: as peças 07 e 08 são fabricadas em aço tratado ou aço inox

**COMPONENTES DO PICADOR DE CARNE CAF - 22 STB**

01	SOQUETE	15	MANIPULO
02	PROTECTOR	16	EIXO EXCENTRICO
03	BANDEJA INOX (VOL. 6 LITROS)	17	ENGR. 47 (60 HZ) - 45 (50 HZ) C/CUBO
04	SUPORTE DA BANDEJA	18	ENGR. 15 (60 HZ) - 17 (50 HZ) INTERM.
05	CAPA DE PROTEÇÃO (INOX)	19	ENGR. 16 DENTES MOTORA
06	VOLANTE	20	CARTER (CAIXA ENGR)
07	DISCO (FURO 5mm)	21	BUJÃO RESPIRO DO OLEO (FURADO)
08	CRUZETA	22	MOTOR
09	PINO DO CARACOL	23	PÉ (PVC)
10	CARACOL	24	BASE
11	ARRUELA DO CARACOL	25	PINO DE TRAVA
12	BOCAL	26	ENGR. 60 DENTES (CELERON)
13	TRAVA DO BOCAL	27	BUJÃO NIVEL DO OLEO (S/FURO)
14	FRENTE	28	CHAVETA (TRAVA DO DISCO)